

W75SP15D

ČELNÍ FRÉZY POZITIVNÍ ČELNÉ FRÉZY POZITIVNÉ

ROVINNÉ FRÉZY
ROVINNÉ FRÉZY



STOPKOVÉ FRÉZY
STOPKOVÉ FRÉZY

γ_p	$+7^\circ$	κ_r	75°
γ_f	0°	$a_{p\max}$	13 mm

KOPIROVACÍ FRÉZY
KOPIROVACIE FRÉZY

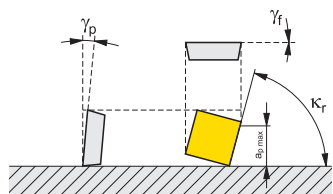

VÁLCOVÉ FRÉZY
VALCOVÉ FRÉZY

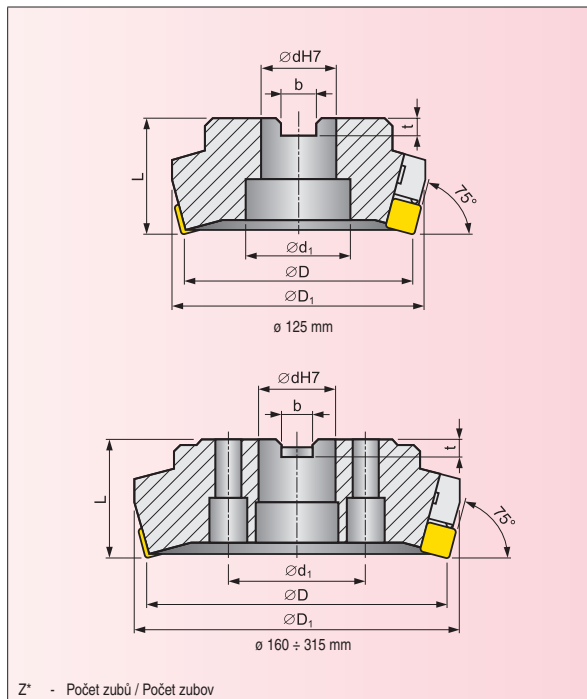

ISO	Sortiment	Rozměry / Rozmery											
		D	dH7	d ₁	D ₁	L	b	t	Z*	-	-	Chlazení Chladienie	[kg]
125B06R-W75SP15D	○	125	40	56,0	136	63	16,4	9	6				3,0
160C08R-W75SP15D	●	160	40	66,7	176	63	16,4	9	8				6,5
200C10R-W75SP15D	●	200	60	101,6	216	63	25,7	14	10				10,0
250C14R-W75SP15D	○	250	60	101,6	266	63	25,7	14	14				17,0
315C18R-W75SP15D	○	315	60	101,6	331	80	25,7	14	18				32,0

KOTOUČOVÉ FRÉZY
KOTUČOVÉ FRÉZY

ŘEZNÉ DESTIČKY
REZNÉ DOŠTIČKY

● skladovaný ○ neskladovaný všechny rozměry v / všetky rozmery v [mm]
Aktuální sortiment je dán platným ceníkem. / Aktuálny sortiment je daný platným ceníkom.



W75SP15D

ČELNÍ FRÉZY POZITIVNÍ ČELNÉ FRÉZY POZITIVNÉ

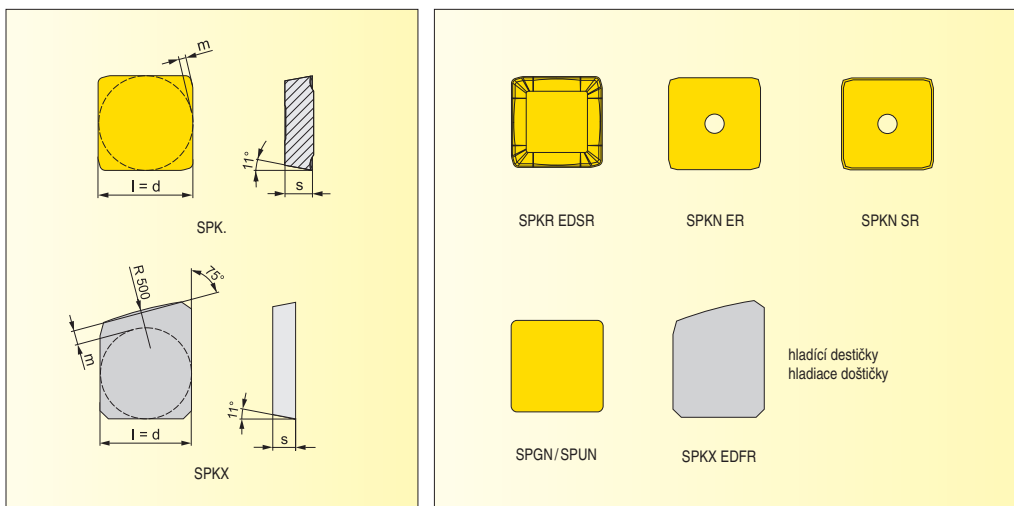

VYMĚNITELNÉ BŘITOVÉ DESTIČKY (VBD) / VYMNITELNÉ REZNÉ DOŠTIČKY (VRD)

ISO	ANSI	Materiály								Rozměry / Rozmery				
		2215	5026	8016	8230	8240	H10	S26			l	d	s	m
SPGN 150408	SPGN 532				○					15,875	15,875	4,76	2,959	0,8
SPKN 1504EDER	SPKN 53EDER		●	●	●	●				15,875	15,875	4,76	1,250	-
SPKN 1504EDSR	SPKN 53EDSR	○	●	●	●	●	●			15,875	15,875	4,76	1,250	-
SPKR 1504EDSR	SPKR 53EDSR			●	●					15,875	15,875	4,76	1,250	-
SPUN 150412	SPUN 533			●			●			15,875	15,875	4,76	2,795	1,2
SPKX 1504EDFR	SPKX 53EDFR						○			15,875	15,875	4,76	1,300	-

NÁHRADNÍ DÍLY / NÁHRADNÉ DIELY

*) Uťahovací momenty viz strana / Uťahovacie momenty vid' strana: 309-313

Fréza průměr Fréza priemer	Upínací klín Upínací klin	Stavěcí klín Nastavovací klin	Příložka Príložka	Diferenciální šroub Diferenc. skrutka	Klíč Kľúč		
125	KU 06	KS 06	PS 02	DS 02	HXK 5		
160 ÷ 315	KU 14	KS 14	PS 02	DS 02	HXK 5		

● skladovaný ○ neskladovaný

všechny rozměry v / všetky rozmery v [mm]

Aktuální sortiment je dán platným ceníkem. / Aktuálny sortiment je daný platným ceníkom.