

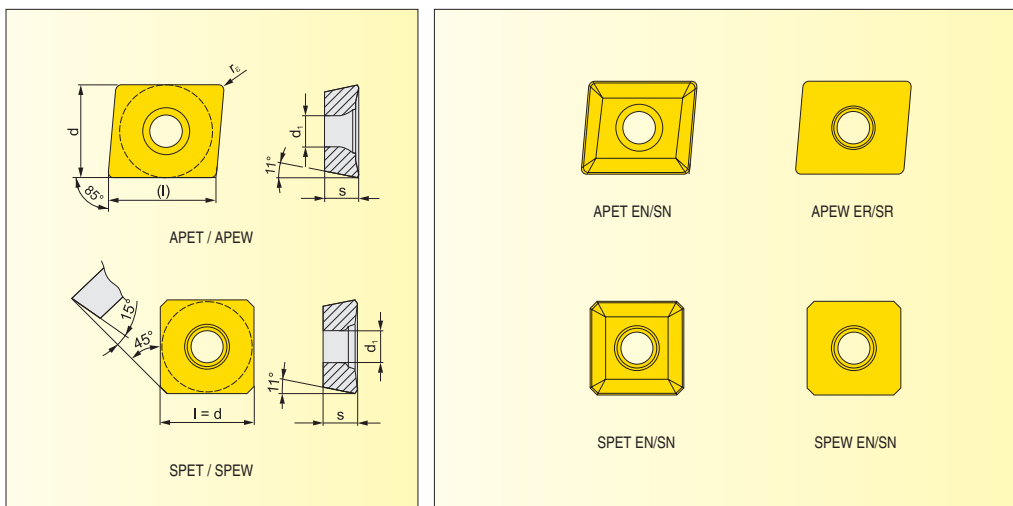

# SSAP

## HRUBOVACÍ VÁLCOVÉ FRÉZY S BŘÍTY VE ŠROUBOVICI - DĚLENÉ HRUBOVACIE VALCOVÉ FRÉZY S DOŠTIČKAMI V SKRUTKOVICI - DELENÉ



### VYMĚNITELNÉ BŘITOVÉ DESTIČKY (VBD) / VYMNITELNÉ REZNÉ DOŠTIČKY (VRD)

ISO	ANSI	Materiály								Rozměry / Rozmery				
		8016	8026	8230	8240					(l)	d	s	d <sub>i</sub>	r <sub>e</sub>
APET 150412EN	APET -33EN		●							15,900	12,700	4,76	5,5	1,2
APET 150412SN	APET -33SN	●	●							15,900	12,700	4,76	5,5	1,2
APEW 150412ER	APEW -33ER		●	○						15,900	12,700	4,76	5,5	1,2
APEW 150412SR	APEW -33SR	●	●	○						15,900	12,700	4,76	5,5	1,2
SPET 1204ADEN	SPET 43ADEN		●	●						12,700	12,700	4,76	5,5	-
SPET 1204ADSN	SPET 43ADSN	●	●	●						12,700	12,700	4,76	5,5	-
SPEW 1204ADEN	SPEW 43ADEN		●	●						12,700	12,700	4,76	5,5	-
SPEW 1204ADSN	SPEW 43ADSN	○	●	●						12,700	12,700	4,76	5,5	-

### NÁHRADNÍ DÍLY / NÁHRADNÉ DIELY

\*) Uťahovací momenty viz strana / Uťahovacie momenty vid' strana: 309 - 313

Fréza průměr Fréza priemer	Přední výměnná část Predná výměnná časť	Spojovací šroub Spojovacia skrutka	Klíč Kľúč	Upínací šroub Upínacia skrutka	Šroubovák Skrutkovač
50	P50 x 21	SR 25	HXK 6	US 4511-T20	SDR T20
63	P63 x 21	SR 26	HXK 8	US 4511-T20	SDR T20

● skladovaný ○ neskladovaný

všechny rozměry v / všetky rozmery v [mm]

Aktuální sortiment je dán platným ceníkem. / Aktuálny sortiment je daný platným ceníkom.