

### EFEKTIVNÍ VÝROBA DRÁŽEK PRO POJISTNÉ KROUŽKY A O-KROUŽKY

Nový systém zapichování pro přesné obrábění drážek pojistných kroužků a O-kroužků. Pro vnitřní i vnější operace, zejména při dokončování v malých vnitřních průměrech a hlubších drážkách.

### VLASTNOSTI A VÝHODY

- Konstrukce s jednostrannými a oboustrannými destičkami
- Středně široká negativní fazetka
- Pozitivní geometrie
- Dostupné v materiálu PVD i CVD
- Přesné broušené destičky
- Drážkovací držák P61 pro minimální průměr 12,5 mm
- Nástroje P61 od 16 × 16 mm do 25 × 25 mm
- **Spolehlivé obrábění** – díky zvýšené pevnosti řezné hrany
- **Hladké obrábění** – pozitivní geometrie pro snížení řezných sil a vibrací
- **Lepší odvádění třísek** – tříška je nucena k efektivnímu utváření, což zvyšuje její lámatelnost při širokém rozsahu posuvů
- **Vysoce kvalitní povrch** – broušené ostré řezné hrany umožňují nižší rychlosti posuvu
- **Vysoce produktivní a univerzální řešení** díky materiálům MT-CVD a PVD

### NABÍDKA MATERIÁLŮ



G8330

NEW

#### MATERIÁL G8330

- Povlak PVD
- Všeobecný obráběcí materiál pro oceli, korozivzdorné oceli a litinu

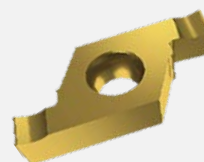

6640

#### MATERIÁL 6640

- Povlak MT-CVD
- Vysoce produktivní řešení pro oceli a korozivzdorné oceli

### PŘÍKLAD OBRÁBĚNÍ

Materiál:	100Cr6 (183 HB)
Skupina materiálů:	P
Obrobek:	Pojistný kroužek
Destička:	X61 0602-215 L:G8330
Držák:	P61.SFL-2020K-06
Chlazení:	Ano

Operace			Zapichování
Průměr obrobku		mm	60
Řezná rychlost	$v_c$	m/min	230
Posuv	$f$	mm/ot	0,05
Hloubka řezu	$a_p$	mm	1,5

# X61



	W1	S
0602	6,350	2,33

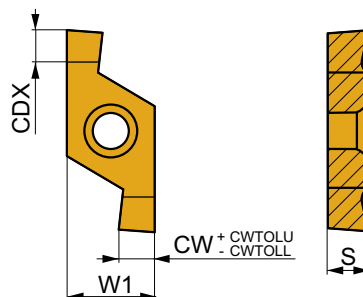

i	↖	ISO	Image	P	M	K	N	S	H	Image	Image	RE	FN	FX	CDN	CDX	CW	CWTOLL	CWTOLU
X61 0602-080 R	6640	■	■	▣						●	+++	-	0,02	0,08	-	0,8	0,85	-0,03	0,03
		G8330	■	■	▣	▣					●	+++	-	0,02	0,08	-	0,8	0,85	-0,03
X61 0602-090 R	6640	■	■	▣						●	+++	-	0,02	0,08	-	0,8	0,95	-0,03	0,03
		G8330	■	■	▣	▣					●	+++	-	0,02	0,08	-	0,8	0,95	-0,03
X61 0602-100 R	6640	■	■	▣						●	+++	-	0,02	0,08	-	0,8	1,05	-0,03	0,03
		G8330	■	■	▣	▣					●	+++	-	0,02	0,08	-	0,8	1,05	-0,03
X61 0602-110 R	6640	■	■	▣						●	+++	-	0,02	0,08	-	1,2	1,15	-0,03	0,03
		G8330	■	■	▣	▣					●	+++	-	0,02	0,08	-	1,2	1,15	-0,03
X61 0602-130 R	6640	■	■	▣						●	+++	-	0,02	0,08	-	1,4	1,35	-0,03	0,03
		G8330	■	■	▣	▣					●	+++	-	0,02	0,08	-	1,4	1,35	-0,03
X61 0602-150 R	6640	■	■	▣						●	+++	-	0,02	0,08	-	1,6	1,55	-0,03	0,03
		G8330	■	■	▣	▣					●	+++	-	0,02	0,08	-	1,6	1,55	-0,03
X61 0602-160 R	6640	■	■	▣						●	+++	-	0,02	0,08	-	1,7	1,65	-0,03	0,03
		G8330	■	■	▣	▣					●	+++	-	0,02	0,08	-	1,7	1,65	-0,03
X61 0602-185 R	6640	■	■	▣						●	+++	-	0,03	0,12	-	2,0	1,90	-0,03	0,03
		G8330	■	■	▣	▣					●	+++	-	0,03	0,12	-	2,0	1,90	-0,03
X61 0602-200 R	G8330	■	■	▣	▣					●	+++	-	0,03	0,12	-	2,2	2,05	-0,03	0,03
X61 0602-215 R	6640	■	■	▣						●	+++	-	0,03	0,12	-	2,4	2,20	-0,03	0,03
		G8330	■	■	▣	▣					●	+++	-	0,03	0,12	-	2,4	2,20	-0,03
X61 0602-250 R	G8330	■	■	▣	▣					●	+++	-	0,03	0,12	-	2,6	2,55	-0,03	0,03
		6640	■	■	▣						●	+++	-	0,04	0,16	-	2,7	2,70	-0,03
X61 0602-265 R	G8330	■	■	▣	▣					●	+++	-	0,04	0,16	-	2,7	2,70	-0,03	0,03
		6640	■	■	▣						●	+++	-	0,04	0,16	-	3,0	3,05	-0,03
X61 0602-300 R	G8330	■	■	▣	▣					●	+++	-	0,04	0,16	-	3,0	3,05	-0,03	0,03
		6640	■	■	▣						●	+++	-	0,04	0,16	-	3,0	3,20	-0,03
X61 0602-315 R	G8330	■	■	▣	▣					●	+++	-	0,04	0,16	-	3,0	3,20	-0,03	0,03
		6640	■	■	▣						●	+++	-	0,04	0,16	-	3,0	3,20	-0,03
X61 0602-080 L	6640	■	■	▣						●	+++	-	0,02	0,08	-	0,8	0,85	-0,03	0,03
		G8330	■	■	▣	▣					●	+++	-	0,02	0,08	-	0,8	0,85	-0,03
X61 0602-090 L	6640	■	■	▣						●	+++	-	0,02	0,08	-	0,8	0,95	-0,03	0,03
		G8330	■	■	▣	▣					●	+++	-	0,02	0,08	-	0,8	0,95	-0,03
X61 0602-100 L	6640	■	■	▣						●	+++	-	0,02	0,08	-	0,8	1,05	-0,03	0,03
		G8330	■	■	▣	▣					●	+++	-	0,02	0,08	-	0,8	1,05	-0,03
X61 0602-110 L	6640	■	■	▣						●	+++	-	0,02	0,08	-	1,2	1,15	-0,03	0,03
		G8330	■	■	▣	▣					●	+++	-	0,02	0,08	-	1,2	1,15	-0,03
X61 0602-130 L	6640	■	■	▣						●	+++	-	0,02	0,08	-	1,4	1,35	-0,03	0,03
		G8330	■	■	▣	▣					●	+++	-	0,02	0,08	-	1,4	1,35	-0,03
X61 0602-150 L	6640	■	■	▣						●	+++	-	0,02	0,08	-	1,6	1,55	-0,03	0,03
		G8330	■	■	▣	▣					●	+++	-	0,02	0,08	-	1,6	1,55	-0,03
X61 0602-160 L	6640	■	■	▣						●	+++	-	0,02	0,08	-	1,7	1,65	-0,03	0,03
		G8330	■	■	▣	▣					●	+++	-	0,02	0,08	-	1,7	1,65	-0,03
X61 0602-185 L	6640	■	■	▣						●	+++	-	0,03	0,12	-	2,0	1,90	-0,03	0,03
		G8330	■	■	▣	▣					●	+++	-	0,03	0,12	-	2,0	1,90	-0,03
X61 0602-200 L	G8330	■	■	▣	▣					●	+++	-	0,03	0,12	-	2,2	2,05	-0,03	0,03
X61 0602-215 L	6640	■	■	▣						●	+++	-	0,03	0,12	-	2,4	2,20	-0,03	0,03
		G8330	■	■	▣	▣					●	+++	-	0,03	0,12	-	2,4	2,20	-0,03
X61 0602-250 L	G8330	■	■	▣	▣					●	+++	-	0,03	0,12	-	2,6	2,55	-0,03	0,03
		6640	■	■	▣						●	+++	-	0,04	0,16	-	2,7	2,70	-0,03
X61 0602-265 L	G8330	■	■	▣	▣					●	+++	-	0,04	0,16	-	2,7	2,70	-0,03	0,03
		6640	■	■	▣						●	+++	-	0,04	0,16	-	2,7	2,70	-0,03

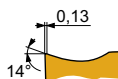
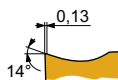

i	ISO	Material	P	M	K	N	S	H	?	RE	FN	FX	CDN	CDX	CW	CWTOLL	CWTOLU		
  	X61 0602-300 L	6640	■	■	▣				●	+++	-	0,04	0,16	-	3,0	3,05	-0,03	0,03	
		G8330	■	■	▣	▣				●	+++	-	0,04	0,16	-	3,0	3,05	-0,03	0,03
	X61 0602-315 L	6640	■	■	▣					●	+++	-	0,04	0,16	-	3,0	3,20	-0,03	0,03
		G8330	■	■	▣	▣				●	+++	-	0,04	0,16	-	3,0	3,20	-0,03	0,03

X61-1		
0602	W1	S
0602	6,350	2,33

PRAMET

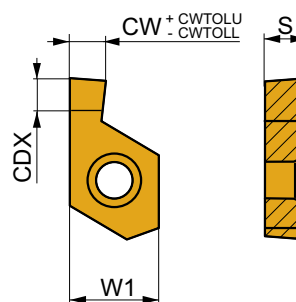

i	ISO	Material	P	M	K	N	S	H	?	RE	FN	FX	CDN	CDX	CW	CWTOLL	CWTOLU		
     	X61 0602-080 R1	6640	■	■	▣				●	+++	-	0,02	0,08	-	0,8	0,85	-0,03	0,03	
		X61 0602-090 R1	6640	■	■	▣				●	+++	-	0,02	0,08	-	0,8	0,95	-0,03	0,03
		X61 0602-110 R1	6640	■	■	▣				●	+++	-	0,02	0,08	-	1,2	1,15	-0,03	0,03
		X61 0602-130 R1	6640	■	■	▣				●	+++	-	0,02	0,08	-	1,4	1,35	-0,03	0,03
		X61 0602-160 R1	6640	■	■	▣				●	+++	-	0,02	0,08	-	1,7	1,65	-0,03	0,03
		X61 0602-185 R1	6640	■	■	▣				●	+++	-	0,03	0,12	-	2,0	1,90	-0,03	0,03
	X61 0602-080 L1	X61 0602-090 L1	6640	■	■	▣				●	+++	-	0,02	0,08	-	0,8	0,85	-0,03	0,03
		X61 0602-110 L1	6640	■	■	▣				●	+++	-	0,02	0,08	-	1,2	1,15	-0,03	0,03
		X61 0602-130 L1	6640	■	■	▣				●	+++	-	0,02	0,08	-	1,4	1,35	-0,03	0,03
		X61 0602-160 L1	6640	■	■	▣				●	+++	-	0,02	0,08	-	1,7	1,65	-0,03	0,03
		X61 0602-185 L1	6640	■	■	▣				●	+++	-	0,03	0,12	-	2,0	1,90	-0,03	0,03
		X61 0602-215 L1	6640	■	■	▣				●	+++	-	0,03	0,12	-	2,2	2,20	-0,03	0,03

# X61 R



	W1	S
0602	6,350	2,33

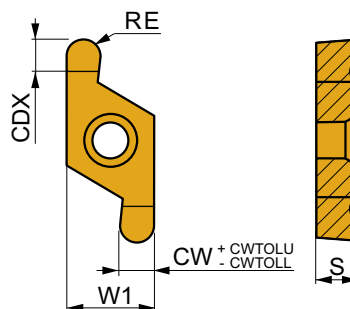

i	ISO	Material	P	M	K	N	S	H	Chip	Drop	RE	FN	FX	CDN	CDX	CW	CWTOLL	CWTOLU
U	X61 0602-R100 R	6640	■	■	▣				●	+++	1,0	0,03	0,08	-	3,0	2,09	-0,03	0,03
		G8330	■	■	▣	▣			●	+++	1,0	0,03	0,08	-	3,0	2,09	-0,03	0,03
E	X61 0602-R150 R	6640	■	■	▣				●	+++	1,5	0,03	0,08	-	3,0	3,09	-0,03	0,03
		G8330	■	■	▣	▣			●	+++	1,5	0,03	0,08	-	3,0	3,09	-0,03	0,03
U	X61 0602-R100 L	6640	■	■	▣				●	+++	1,0	0,03	0,08	-	3,0	2,09	-0,03	0,03
		G8330	■	■	▣	▣			●	+++	1,0	0,03	0,08	-	3,0	2,09	-0,03	0,03
E	X61 0602-R150 L	6640	■	■	▣				●	+++	1,5	0,03	0,08	-	3,0	3,09	-0,03	0,03
		G8330	■	■	▣	▣			●	+++	1,5	0,03	0,08	-	3,0	3,09	-0,03	0,03

# X61 R-1



	W1	S
0602	6,350	2,33

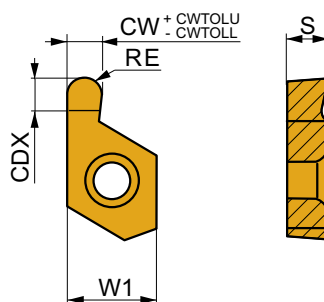

i	ISO	Material	P	M	K	N	S	H	Chip	Drop	RE	FN	FX	CDN	CDX	CW	CWTOLL	CWTOLU
U	X61 0602-R050 R1	6640	■	■	▣				●	+++	0,5	0,03	0,08	-	1,3	1,09	-0,03	0,03
		X61 0602-R100 R1	6640	■	■	▣			●	+++	1,0	0,03	0,08	-	2,8	2,09	-0,03	0,03
U	X61 0602-R050 L1	6640	■	■	▣				●	+++	0,5	0,03	0,08	-	1,3	1,09	-0,03	0,03
		X61 0602-R100 L1	6640	■	■	▣			●	+++	1,0	0,03	0,08	-	2,8	2,09	-0,03	0,03